MAGNETI MARELLI



“Elaborazioni”

Products



Magneti Marelli After Market Parts & Services

2008



Durante l'estate, MM ha collaborato con alla realizzazione di 200 vetture di cortesia, destinate alla rete di concessionari di una prestigiosissima e storica casa automobilistica italiana.

MM come fornitore di primo impianto per la piattaforma 500 di sospensioni e scarico ha sviluppato espressamente per questa vettura i seguenti prodotti:

- Scarico in acciaio omologato uso stradale, bicodino
- Molle e sospensioni a corsa ridotta per assetto ribassato
- Navigatore satellitare con funzione telemetria F1

Tali prodotti sono stati progettati, testati e realizzati interamente nei siti produttivi di Magneti Marelli in Europa, frutto della conoscenza che Magneti Marelli ha della piattaforma 312, in quanto fornitore di primo impianto per scarichi, sospensioni ed elettronica.

Questi articoli, testati ed omologati, sono ora disponibili per gli appassionati.



Per il motorshow di Bologna è stata allestita una vettura personalizzata, in esemplare unico, che rispecchia i canoni della personalizzazione pensati da Magneti Marelli.

Personalizzazione:

- Bicolore bordeaux satinato e verde lucido
- Interni in cuoio e alcantara
- Plancia in fibra di carbonio
- Cover specchietti in fibra di carbonio
- Dischi sportivi forati
- Scarico sportivo (modello 500 For Ferrari Dealers)
- Assetto dedicato (amm. Anteriori a corsa ridotta e molle)
- Navigatore Abarth (prodotto da MM) con telemetria
- Modanature ad effetto alluminio spazzolato
- Targhette di personalizzazione

Una personalizzazione di classe per coloro i quali vogliono vivere la vettura in maniera più soggettiva. Un tuning non "Fast & Furious", ma con contenuti tecnici e di stile, una **ELABORAZIONE**

MOTORSHOW 2008 – Interni vettura



MOTORSHOW 2008 - Particolari



Cover specchietti in
Fibra di carbonio

Stemma Magneti Marelli
In acciaio ricavato dal pieno



Scarico bicodino in acciaio

MOLLE



Kit composto da 2 molle anteriori e 2 molle posteriore a flessibilità variabile inclusi tamponi

Colore: Rosso

Omologazione: TUV

Made in Europe

Montabili senza dover cambiare gli ammortizzatori di serie

Abbassamenti da 30mm o 50mm

Le molle ribassate consentono un accentramento delle Masse verso il baricentro della vettura, migliorandone il comportamento in entrata si curva e una migliore tenuta di strada nei rapidi cambi di direzione, tagliando le onde di bassa frequenza e migliorando in maniera decisa, rispetto all'assetto di serie il comfort della vettura in marcia,



MOLLE



Codice	Abbassamento	Applicazioni	Listino (Iva esclusa)	Omologazione
MM500_30	-30mm	Fiat 500 1.2, 1.4, 1.3Mjt, 1.4T Abarth	209 €	Tuv
MM500_50	-50mm	Fiat 500 1.2, 1.4, 1.3Mjt	209 €	Tuv
MM714_30	-30mm	Fiat G.Punto 1.2, 1.4, 1.4 starjet	219 €	Tuv
MM714_50	-50mm	Fiat G.Punto 1.2, 1.4, Abarth (-30mm)	219 €	Tuv
MM714_30A	-30mm	Fiat G.Punto 1.3Mjt, 1.9Mjt	219 €	Tuv
MM714_50A	-50mm	Fiat G.Punto 1.3Mjt, 1.4Tjet,1.9Mjt	219 €	Tuv
MM169_30	-30mm	Alfa Mi.to 1.4, 1.4T	209 €	Tuv

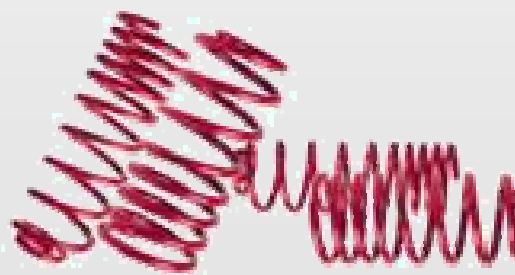

ASSETTO



Codice Lungo	Codice corto	Lato	Applicazioni	Prezzo al pubblico(Iva esclusa)
000202114014 (Assetto -30mm)	AM500K	Kit completo*	Fiat 500 1.2, 1.4, 1.3Mjt	450 €

***Ammortiz. Anteriori a Corsa ridotta + molle MM500_30**

L'assetto completo, composto da ammortizzatori anteriori a corsa ridotta e con taratura dedicata, e molle ant e post specifiche, riducono al minimo il rollio della vettura rendendola più rigida e pronta negli inserimenti in curva.

Il feeling di guida è da vera vettura racing



ASSETTO



SCARICO



SCARICO PREMIUM



SCARICO SPORT

- Incremento di prestazioni per riduzione della contropressione di scarico e piacevole sonorità “sportiva” ai bassi e medi regimi
 - Sportellino posteriore di scarico condensa per preservare le parti interne dalla corrosione – **MAGGIORE DURATA DELLO SCARICO** -
 - Look “Old Style” ottenuta a mezzo lucidatura e saldature al TIG a vista effettuate a mano
 - Doppio codino in uscita a “Fetta di salame” in acciaio, logo Marelli e scarico numero di omologazione marcati a Laser sul corpo
 - Disponibile in due versioni:
 - PREMIUM: corpo in acciaio AISI304
 - SPORT: Corpo in acciaio alluminato.
- OMOLOGATO PER USO STRADALE

SCARICO



SCARICO



Codice Lungo

Codice corto

Applicazioni

Omologazione

000202114005

Tubo centrale libero in acciaio

SS500C

**Fiat 500 1.4
Nuova Panda 1.4**

NON OMOLOGATO PER USO STRADALE

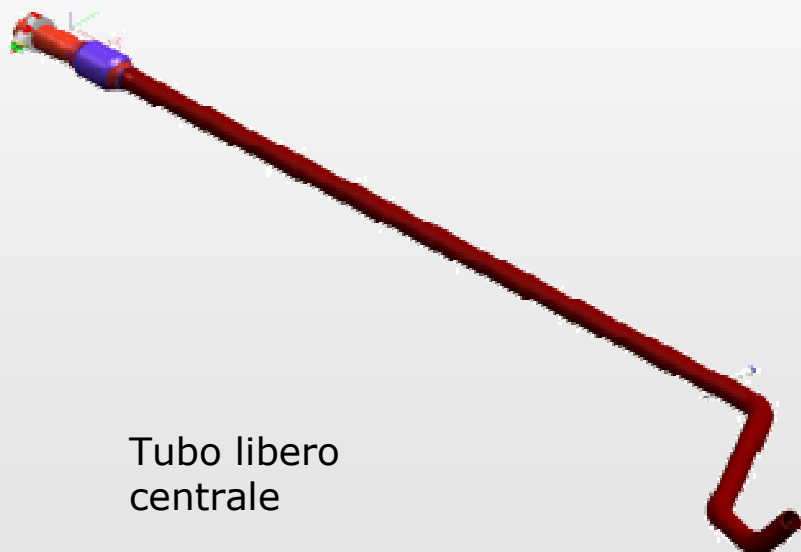

Tubo libero
centrale



SCARICO



SS500D – Scarico GT – Uscita Dx e Sx - Fiat 500 1.4 16v 100 HP
omologato per uso stradale

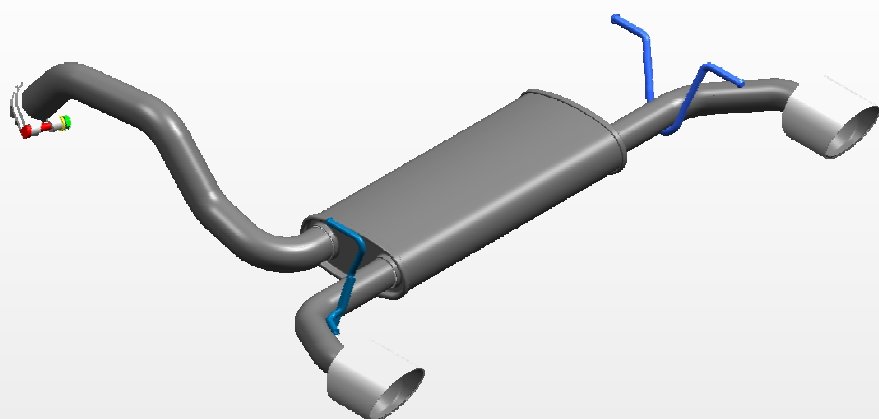

L'altezza da terra in regola con le normative vigenti, implica l'apertura di una finestrella laterale nel fascione paraurti posteriore. Lo scarico è dotato di kit per l'applicazione per tagliare a misura il fascione sulla parte destra:

SCARICO



Codice Lungo	Codice corto	Applicazioni	Pvp (Iva esclusa)
000202114003	SS500A	Fiat 500 1.4 16v 100hp Nuova Fiat Panda 1.4 16v	500 €
Scarico totalmente in acciaio Omologato per uso stradale			
000202114015	SS500A1	Fiat 500 1.2 Nuova Fiat Panda 1.2, (no 4x4) Nuova Ford KA 1.2	500 €
Scarico totalmente in acciaio Omologato per uso stradale			
000202114004	SS500B	Fiat 500 1.4 16v 100hp Nuova Fiat Panda 1.4	380 €
Scarico con corpo in acciaio alluminato e codino doppio in acciaio lucido Omologato per uso stradale			
000202114015	SS500B1	Fiat 500 1.2 Nuova Fiat Panda 1.2 (no 4x4) Nuova Ford KA 1.2	380 €
Scarico con corpo in acciaio alluminato e codino doppio in acciaio lucido Omologato per uso stradale			
000202114035	SS500D	Fiat 500 1.4 16v 100 hp	625 €
Scarico con Uscita Dx e SX Omologato per uso stradale – Completo di kit di montaggio			
000202114005	SS500C	Fiat 500 1.4 16v 100hp Nuova Fiat Panda 1.4	120 €
Tubo centrale libero in acciaio NON OMOLOGATO PER USO STRADALE			
000202114051	SS500G	Fiat 500 1.3Mjt Nuova Fiat Panda 1.3Mjt	380 €
Scarico con corpo in acciaio alluminato e codino doppio in acciaio lucido Omologato per uso stradale			

NOVITA !

SCARICO



NOVITA!



Diametro Codini 104 mm

SS500R - SCARICO TR-RING - 800€ + Iva

-Scarico per FIAT 500 Abarth - for Race Use Only -

I codini sono stati dotati di un sistema denominato "noise killer", che minimizza il fruscio determinato dalla turbina esaltando le onde in bassa frequenza per un sound racing dal carattere aggressivo.

FOR RACE USE ONLY

SCARICO



Magneti Marelli After Market Parts & Services

SCARICO

MAGNETI
MARELLI

NOVITA' !

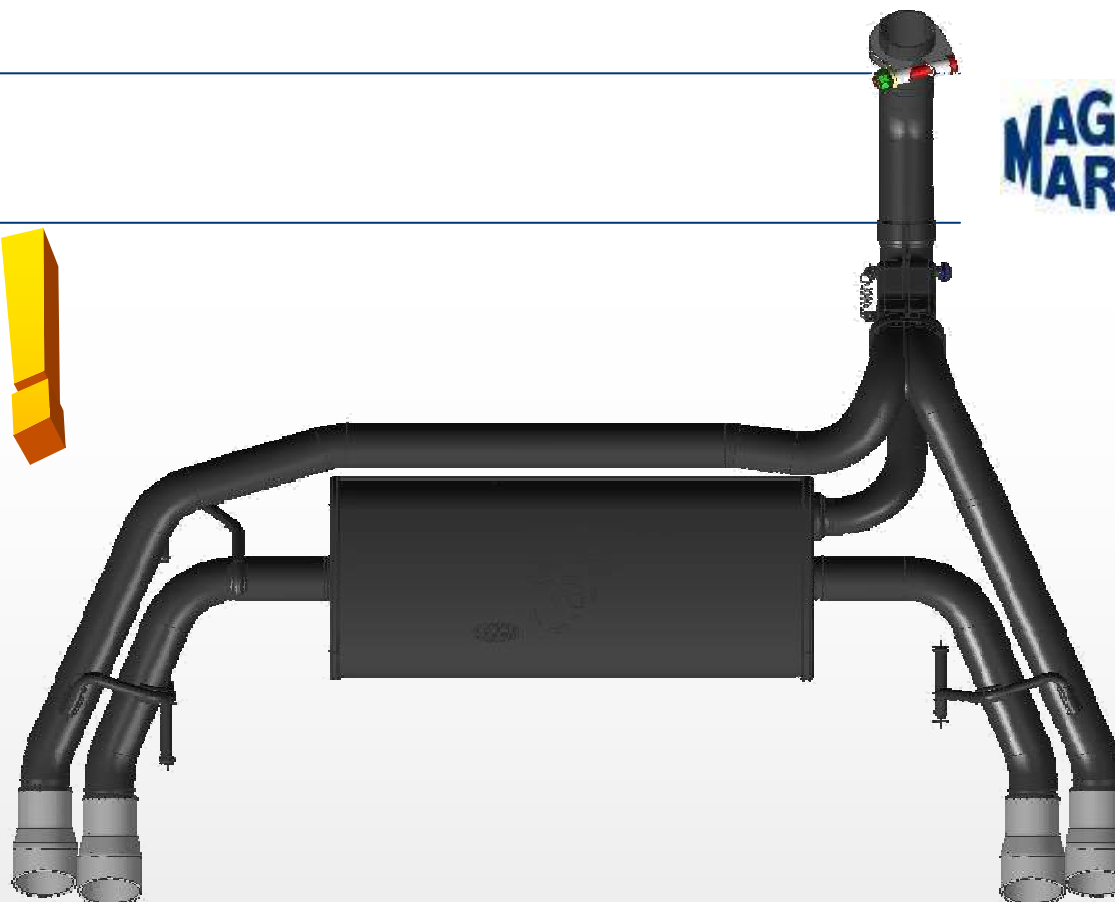

SS500X - SCARICO 4 DUAL MODE - 1.066,67€ + Iva

- Applicazione FIAT 500 Abarth -

Lo scarico DUAL MODE si contraddistingue per la presenza di una valvola a monte del silenziatore centrale (brevetto esclusivo Magneti Marelli), che aprendosi ad un determinato regime di giri per effetto dei gas di scarico, permette ai gas di bypassare il silenziatore stesso e defluire direttamente nei due scarichi esterni, donandogli un sound unico.

OMOLOGATO PER USO STRADALE

DISPONIBILE DA META' LUGLIO 2009

Magneti Marelli After Market Parts & Services

SCARICO



Trombe



Trombe pneumatiche con suono old style by FIAMM
(kit composto da due trombe e compressore pneumatico)

Per chi ama un suono personalizzante e distintivo, che richiama gli anni 60'.
Le trombe sono universali

MM921737 Prezzo vendita (iva esclusa): 50€

Cerchi



Magneti Marelli After Market Parts & Services

Cerchi



Vettura realizzata da Any's International, distributore Magneti Marelli Elaborazioni per il Giappone



Cerchi



designato e prodotto in Italia

ALFA ROMEO

Alfa Romeo Mito

MAGNETI MARELLI

ORIGINAL FITMENT			
7x16	et39	4x98	hub 58,1
7x17	et39	4x98	hub 58,1
7,5x18	et42	4x98	hub 58,1



designato e prodotto in Italia

Mini Cooper

MAGNETI MARELLI

ORIGINAL FITMENT			
6,5x16	et48	4x100	hub 56,
7x17	et48	4x100	hub 56,
7x18	et52	4x100	hub 56,

Cerchi



Magneti Marelli After Market Parts & Services

Cerchi



Bicolor



Black

Codice	Descrizione	Misure - Applicazioni	Prezzo (iva esclusa)	Omologazione
MR516D	Cerchio da 16" mod "Cinquino" bicolor	6,5x16ET35 - 4x98 - Fiat 500 , Ford KA	€ 208,33	TuV
MR517D	Cerchio da 17" mod "Cinquino" Bicolor	7x17ET35 - 4x98 - Fiat 500 Abarth	€ 216,67	TuV
MR516B	Cerchio da 16" mod "Cinquino" Black	6,5x16ET35 - 4x98 - Fiat 500 , Ford KA	€ 183,33	TuV
MR517B	Cerchio da 17" mod "Cinquino" Black	7x17ET35 - 4x98 - Fiat 500 Abarth	€ 195,83	TuV
MR169D17	Cerchio da 17 ' Per Alfa Mi.To - Bicolor	7X17ET39 - 4x98 - Alfa Mito	€ 216,67	TuV
MR714D16	Cerchio da 16 ' Per Grande Punto - Bicolor	6,5x16ET45 - 4x100 - Fiat G.Punto	€ 183,00	TuV
MR714D17	Cerchio da 17 ' Per Grande Punto - Bicolor	7X17ET39 - 4x100 - Fiat G.Punto	€ 216,67	TuV
MR100D16	Cerchio da 16 ' Per Mini - Bicolor	6,5x16ET48 - 4x100 - Mini	€ 183,00	TuV
MR100D17	Cerchio da 17 ' Per Mini - Bicolor	7X17ET48 - 4x100 - Mini	€ 216,67	TuV

Ogni cerchio è progettato e prodotto in Italia ed è personalizzabile con la bandierina italiana ed il cap centrale con logo Magneti Marelli inclusi

Dalla collaborazione con la famosa carrozzeria Castagna (www.castagnamilano.com), sono stati sviluppati dei prodotti di stile in fibra di carbonio.

La plancia, i pomelli, gli specchietti, sono stati realizzati con la stessa tecnica costruttiva utilizzata in F1. La fibra, dopo essere stata sagomata ed impregnata di resina epossidica, viene chiusa in un sacco e cotta sottovuoto ad alta temperatura in autoclave.

Questo procedimento molto oneroso è l'unico che consente alla fibra di carbonio di raggiungere altissimi valori di rigidità e resistenza abbinati ad una leggerezza estrema.

Non abbiamo tralasciato il punto di vista della sicurezza: i prodotti infatti sono realizzati in carbonio anticrash, l'unico che non forma spigoli vivi o schegge pericolose in caso di incidente, cosa che può succedere nel caso in cui si utilizzino articoli realizzati in carbonio di scarsa qualità

I prodotti saranno disponibili a partire dalla fine di Giugno 2009



MF501K – Cover Specchi
600€ (iva esclusa)



MF504K - Pomello cambio e leva freno a mano
325€
(Iva esclusa)



MF503K
Cover antenna 145€ (Iva esclusa)



MF502K – Plancia (in due pezzi)– 833€ (Iva esclusa)

DISCHI FRENO



Codice	Applicazione	Listino Iva esclusa	Omologazione
MD512F	Ant. Fiat 500 1.2 8v - Post. Fiat 500 1.4 16v 100hp	€ 146,00	TuV
MD514F	Ant. Fiat 500 1.4 16v 100hp	€ 235,00	TuV
MD714F	Ant. Fiat G.Punto 1.2i / 1.3 16V MJT (55 kW) / 1.4i, 1.4i 16V (70 kW)	€ 155,00	TuV
MD714R	Ant. Fiat G.Punto 1.3 16V MJt (66Kw) / 1.9 MJT (88/96 kW)	€ 260,00	TuV
MD955F	Ant. A.R. Mito 1.4 Turbo 120 CV / 1.3 JTDm / 1.6 JTDm	€ 245,00	TuV
MD101F	Ant. MINI One 1.6i 16V / Cooper 1.6i 16v (01), Cooper S 1.6i 16v (02), One D TD (03)	€ 200,00	TuV

Disponibili da Fine Maggio 2009.

Il kit è composto da due dischi forati e verniciati superficialmente anticorrosione.
Ogni kit serve un assale.

Omologazione Tuv, prodotti in Italia da Brembo per Magneti Marelli

Navigatore Satellitare



ELETTRONICA:

Disponibile già da subito il navigatore ABARTH con funzione telemetria.

Si integra nella presa che si trova sul cruscotto e tramite Blue Tooth comunica con la centralina della vettura rendendo possibile la funzione di telemetria :

- Registrazione percorso con calcolo tempi intermedi
- possibilità di scaricare i dati tramite usb su PC per il confronto

Prezzo: 332,50 (iva esclusa)

APPLICAZIONE FIAT 500 Abarth

Candele DENSO Iridium Power



Magneti Marelli AMPS distribuisce in co-branding le candele a marchio [Denso](#). Tecnologia avanzata per combustione più pulita, minor rischio di pre-accensione e maggiore durata anche nei motori ad alte prestazioni . Dotate di un elettrodo da 0,4mm di spessore richiedono meno energia per produrre la scintilla, che diretta, di maggiore capacità e consente una combustione completa ed efficace della miscela aria- benzina.

Accelerazioni brucianti ed un significativo risparmio di carburante sono i risultati tangibili.

IXU22: applicazione FIAT 500 1.2, 1.4 16v 100hp

Kit 4 candele: 68€ + Iva

ELETTRONICA



MODULO AGGIUNTIVO CENTRALINA

- FOR RACE USE ONLY -

Applicazioni:

Fiat 500 Abarth (+27cv)

G.Punto Abarth (+27cv)

Alfa Mi.To 1.4T 155cv (+31cv)



Sviluppata in collaborazione con Magneti Marelli Motorsport la centralina aggiuntiva permette un incremento di coppia e potenza del 20%, intervenendo sui tempi di iniezione, portata carburante e pressione di sovralimentazione.

La centralina è disinseribile azionando l'apposito tasto presente in vettura (Ordinabile a parte)

La centralina è destinata ad un uso agonistico

MM001T: Modulo aggiuntivo – 1.000€ + Iva

MM002T: Tasto On/Off centralina interno vettura – 15€ +Iva

KIT di trasformazione per FIAT 500 1.2 8v e 1.4 16v 100hp

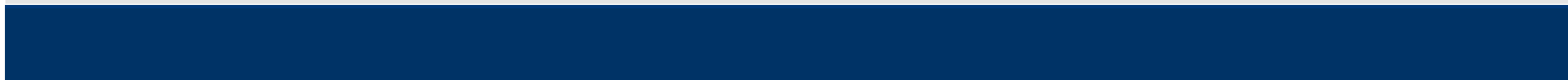

KIT MK514A – Per Fiat 500 1.4 16v 100 hp



KIT COMPOSTO DA

- 1 Assetto completo AM500K
(2 Ammortiz. Ant. a Corsa ridotta + molle MM500_30)**



- 4 Cerchi diamantati in lega leggera
(finitura diamantato satinato e nero satinato)
MR516D misure 6,5x16 ET35 -4x98 (omologati TUV)**



- 1 Scarico SS500A - Scarico in acciaio AISI304,
omologato per uso stradale, uscita bicodino**

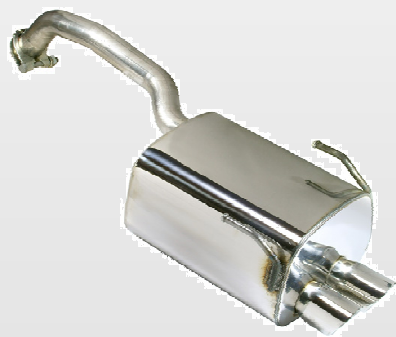

Prezzo lancio: 1.250 € + Iva

KIT MK512A – Per Fiat 500 1.2 8v



KIT COMPOSTO DA

- 1 **Assetto completo AM500K**
(2 Ammortiz. Ant. a Corsa ridotta + molle MM500_30)



- 4 **Cerchi diamantati in lega leggera**
(finitura diamantato satinato e nero satinato)
MR516D misure 6,5x16 ET35 -4x98 (omologati TUV)



- 1 **Scarico SS500A1 - Scarico in acciaio AISI304,**
omologato per uso stradale, uscita bicodino



Prezzo lancio: 1.250 € + Iva

KIT MK514B – Per Fiat 500 1.4 16v 100 hp



KIT COMPOSTO DA

- 1 **Assetto completo AM500K**
(2 Ammortiz. Ant. a Corsa ridotta + molle MM500_30)



- 4 **Cerchi diamantati in lega leggera**
(finitura diamantato satinato e nero satinato)
MR516D misure 6,5x16 ET35 -4x98 (omologati TUV)



- 1 **Scarico SS500B - Scarico in acciaio alluminato**
omologato per uso stradale, uscita bicodino in acciaio AISI304



Prezzo lancio: 1.166,67 € + Iva

KIT MK512A – Per Fiat 500 1.2 8v



KIT COMPOSTO DA

- 1 **Assetto completo AM500K**
(2 Ammortiz. Ant. a Corsa ridotta + molle MM500_30)



- 4 **Cerchi diamantati in lega leggera**
(finitura diamantato satinato e nero satinato)
MR516D misure 6,5x16 ET35 -4x98 (omologati TUV)



- 1 **Scarico SS500B1 - Scarico in acciaio alluminato**
omologato per uso stradale, uscita bicodino in acciaio AISI304



Prezzo lancio: 1.166,67 € + Iva

KIT MK500R – Per Fiat 500 Abarth



KIT COMPOSTO DA

1 Set di molle MM500_30 (-30mm)



4 MR517D Cerchi neri satinati in lega leggera da 17"



1 Scarico SS500R - Scarico Racing "For Race use Only"



Prezzo 1.400 € + Iva